



Progettata pensando a una pesata efficiente dal punto di vista energetico sul luogo di lavoro e sul campo.

Progettata pensando all'efficienza energetica, la serie Compass CX offre una durata della batteria fino a 1.000 ore continuative, consentendo un funzionamento ininterrotto. Le bilance impilabili CX, caratterizzate da un design sottile e leggero, si adattano perfettamente agli ambienti di laboratorio, industriali, didattici e anche domestici. L'efficiente funzionamento a due pulsanti consente di azionare facilmente la bilancia e l'ampio display LCD retroilluminato facilita la visualizzazione dei risultati di pesata.

Le caratteristiche standard includono:

- **Design a basso consumo energetico che consente un funzionamento ininterrotto - 1,000 ore**
Progettata pensando all'efficienza energetica, la serie Compass CX è dotata di batterie alcaline in grado di garantire fino a 1.000 ore di utilizzo continuo, garantendo la massima tranquillità per le applicazioni di pesata quotidiane.
- **Funzionalità migliorata grazie all'ampio display LCD retroilluminato e al funzionamento a due pulsanti**
In combinazione con un funzionamento semplificato a due pulsanti, l'ampio display a retroilluminazione della serie Compass CX aumenta la risoluzione in condizioni di scarsa illuminazione e facilita la visualizzazione dei risultati a distanza.
- **Pratico design compatto per un comodo stoccaggio**
La serie Compass CX è disponibile in un innovativo design salvaspazio che consente di impilare fino a quattro bilance per risparmiare spazio. Inoltre, la serie CX è dotata di un piatto standard in acciaio inossidabile per garantire la massima resistenza.

COMPASS™ CX SERIES *Bilance Portatili*

Modello	CX221	CX621	CX1201	CX2200	CX5200
Portata	220	620	1200	2200	5200
Risoluzione	0.1			1	
Massa per regolazione Span*	200 g	500 g	1 kg		2 kg
Tempo di stabilizzazione	1.5		2	1.5	
Costruzione	Struttura in ABS e piatto di pesatura in acciaio inossidabile				
Regolazione	Regolazione della portata con pesi esterni selezionabile dall'utilizzatore/Digitale con massa esterna				
Campo di tara	Fino alla portata massima, per sottrazione				
Unità di misura	g, N, oz, lb:oz				
Modalità applicative	Pesata				
Alimentazione elettrica	3 AA batterie (incluso) o Adattatore CA (non incluse)				
Autonomia batteria standard	1,000 ore				
Tipo di display	Display a cristalli liquidi (LCD) con retroilluminazione				
Dimensioni display	Cifre da 18 mm				
Dimensioni del piatto (L x P)	128 x 142 mm				
Dimensioni della bilancia (L x P x A)	135 x 201 x 41 mm				
Dimensioni di spedizione (L x A x P)	170 x 235 x 55 mm				
Peso netto	0.5 kg				
Peso di spedizione	0.7 kg				

*Massa di regolazione non inclusa **La disponibilità varia a seconda del modello.

Altre caratteristiche e dotazioni standard

Struttura in ABS, piatto in acciaio inox piedini antiscivolo, indicatore di stabilità, protezione meccanica e software da sovraccarico/sottocarico, indicatore del livello di batteria basso, autospegnimento

Certificazioni

- **Sicurezza del prodotto:** IEC/EN 61010-1
- **Compatibilità elettromagnetica:** IEC/EN 61326-1 Class B, Basic environments; FCC Part 15 Class B; Canada ICES-003 Class B
- **Compliance Marks:** CE; RCM

Accessori

Valigia di trasporto30467763

Contenitore da 1050ml80850075

Adattatore, 5V 1A EU, spina non removibile...30333866

Adattatore, 5V 1A UK, spina non removibile...30333867

Dimensioni struttura

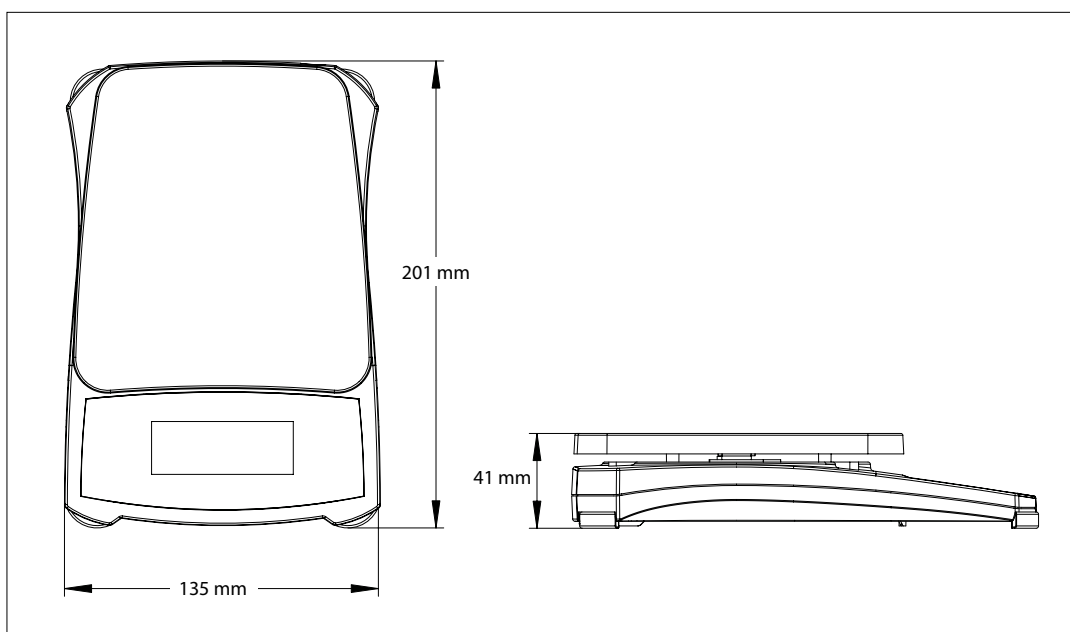

OHAUS Europe GmbH

e-mail: ssc@ohaus.com

Tel: 0039 02 38 591 323

e-mail: tsc@ohaus.com

Tel: 0039 02 38 591 324

www.ohaus.com

Il sistema di gestione che regola la produzione di questo prodotto è certificato ISO 9001:2015

CH16F457

